

Инструкция по эксплуатации

Миксер для молочных коктейлей

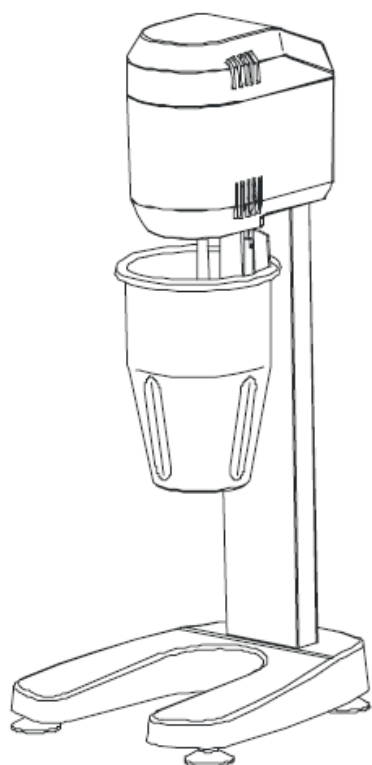

Модель: MLS1

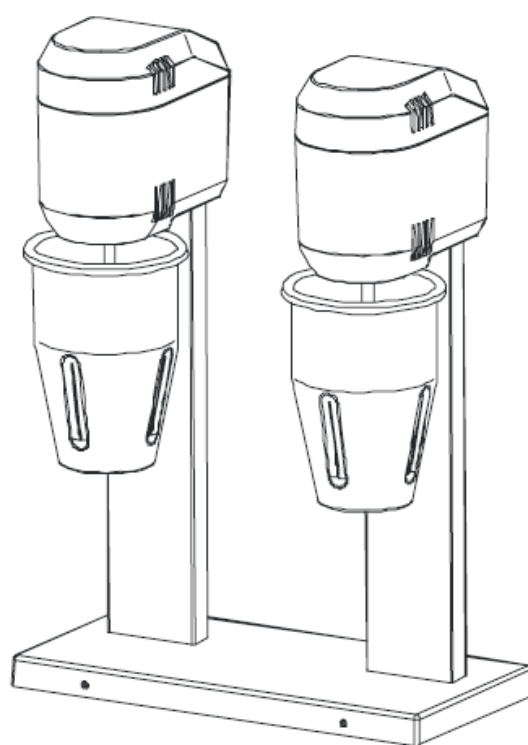

Модель: MLS2

Меры предосторожности

1. Внимательно прочитайте инструкцию.
2. Во избежание риска удара электрическим током не помещайте устройство в воду или другую жидкость.
3. Эксплуатацию прибора детьми или рядом с ними необходимо осуществлять только под контролем взрослых.
4. Выдерните вилку из розетки, если прибор не используется, есть необходимость разобрать или собрать некоторые его части и перед его чисткой.
5. Никогда не дотрагивайтесь до движущихся частей устройства во время работы.
6. Не эксплуатируйте прибор, если поврежден шнур или вилка, при каких-либо неполадках или его падении с высоты. Свяжитесь с сервисной службой для возможной замены, проверки или починки, электрической или механической регулировки.
7. Не эксплуатируйте устройство вне помещения.
8. Не допускайте свисания шнура со стола или его соприкосновения с горячими поверхностями.
9. Не дотрагивайтесь руками или какими-либо инструментами до стакана во время работы устройства, чтобы предотвратить серьезные телесные повреждения и/или поломку прибора. Используйте резиновую лопатку, но только когда миксер не в работе.
10. Стакан можно снимать только после полной остановки работы перемешивающего ножа.

Краткое вступление

- Индустриальный двигатель высокой мощности, специальный стакан для лучшего перемешивания.
- Легкий в управлении переключатель включения/выключения (ON/OFF).
- Долговечные ножи высокого качества.
- Стакан из нержавеющей стали.

Важно: Никогда не эксплуатируйте прибор, если поврежден шнур или вилка, при каких-либо неполадках или его падении с высоты. Свяжитесь с сервисной службой или специалистом для возможной замены, проверки или починки, электрической или механической регулировки.

Эксплуатация

1. Добавьте необходимые ингредиенты: вода, сахар и молоко (сухое молоко).
2. Поставьте стакан на подпорку миксера после загрузки в него всех ингредиентов.
3. Вставьте вилку в розетку и нажмите на кнопку включения.
4. Смесь будет хорошо перемешана примерно через 5 секунд.

Внимание: при загрузке ингредиентов используйте достаточное количество воды.

Отличительные признаки

- Мощный долговечный двигатель, высокая скорость перемешивания, безопасный переключатель.
- Подходит для перемешивания сухого молока, сахара, молока, кофе и т.д.
- Подходит для коммерческого и домашнего использования.
- Позиции «I» и «II» - рабочее состояние, «0» - выключен.

Внимание!

- ✓ Никогда не помещайте металлические приборы в стакан, такие как: ножи, вилки, ложки и т.д.
- ✓ Убедитесь, что устройство выключено перед снятием стакана для чистки.
- ✓ Никогда не используйте прибор для измельчения или перемешивания твердой еды, нерастворимой в воде.
- ✓ Убедитесь, что стакан надежно установлен перед началом работы.
- ✓ Вследствие высокой скорости двигателя во время работы миксера придерживайте верхнюю панель рукой.
- ✓ Загружайте соответствующее количество ингредиентов, чтобы избежать переливания через край во время перемешивания.
- ✓ Перед выливанием готовой смеси из стакана убедитесь, что миксер выключен, и двигатель не работает.
- ✓ Всегда будьте внимательны, чтобы по неосторожности не включить миксер перед или после его использования.

Установка

При установке или чистке устройства убедитесь, что он не включен в сеть и переключатель стоит в позиции «Выкл» («OFF»).

Тщательно протрите стакан губкой или тканью и просушите его.

Протрите основание двигателя сухой тканью (никогда не используйте воду). Если же вам необходимо провести влажную чистку делайте это с использованием нейтрального лосьона.

Подходящие ингредиенты

- а. Продукты растворимые в воде.
- б. Некоторые мелкие мягкие бобовые.

Обнаружение неисправностей

Если устройство не работает, проверьте следующие пункты:

1. Включена ли вилка в розетку?

2. Не вышел ли из строя предохранитель?
3. Стоит ли переключатель в позиции «Выкл» («OFF»)?

Если устройство после этого не заработало, обратитесь в сервисный центр и не предпринимайте попыток починить его самостоятельно.

Технические характеристики

Мощность:	Модель MLS1	400 Вт
	Модель MLS2	800 Вт
Вес:	Модель MLS1	3,63 кг
	Модель MLS2	7,26 кг
Размеры:	Модель MLS1	497 x 230 x 200 мм
	Модель MLS2	472 x 188 x 332 мм
Длина шнура:		1,5 метра